

MODELO FW3400 CXII^s



NEW!

ENVOLVEDORA HORIZONTAL
CON MORDAZA ROTATIVA

Envolvedora de alta
gama a precio de
lanzamiento.

Scan para
visualizar Video
del equipo



Formost Fuji Corp.
905 80th ST SW
Everett WA 98203
425-483-9090

sales@formostfuji.com
www.formostfuji.com

FORMOST  **FUJI**

CARACTERISTICAS DEL EQUIPO:

- Envolvedora Horizontal FW3400 CXIIs
- Guardas en acero inoxidable
- Long. transp alimentacion 2.49 mts (98")
- Cadena con empujadores
- Detección de exceso altura producto
- Tercer juego rodillos inclinable en el sellador central para obtener paquetes apretados.
- NO producto No bolsa
- Transporador de descarga desmontable para facil limpieza

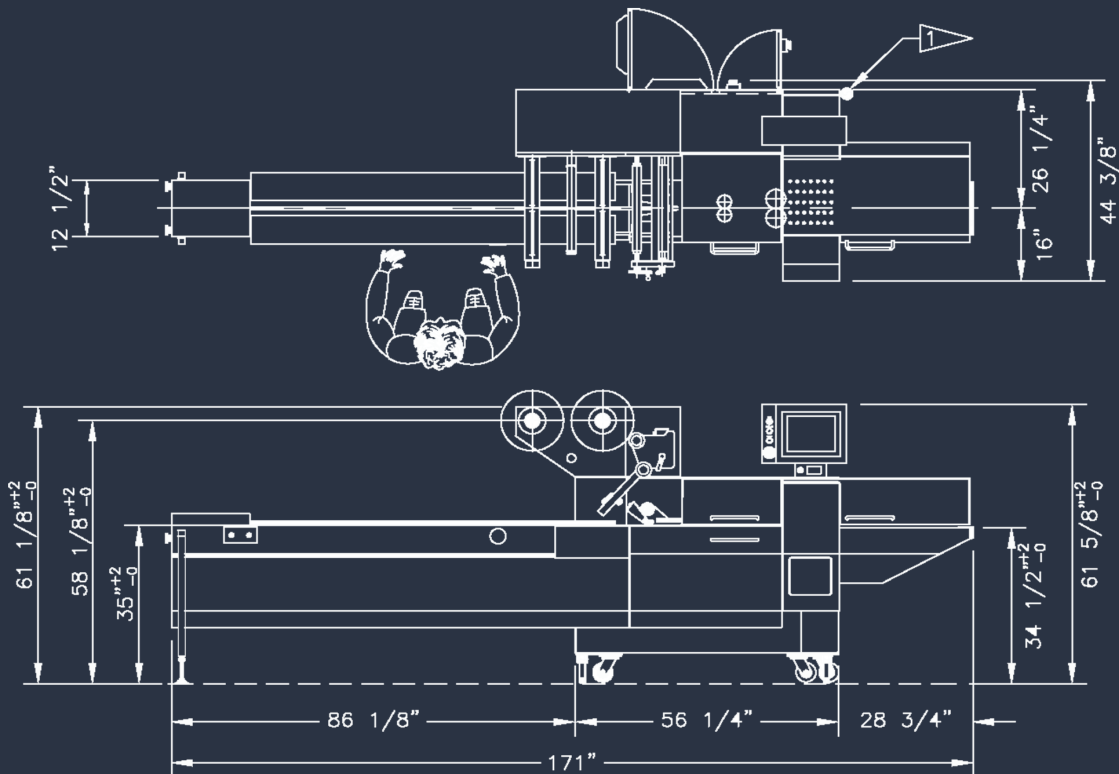

Opciones adicionales

- Modo no corte para producto fuera posicion con respecto a las mordazas.
- Barra de precalentamiento en sello central
- Cepillo transferencia en discos selladores
- Corte ziz-zag pa facil apertura paquetes
- Codificado, interface con impresoras

Nuestra compañía: **Formost Fuji Corporation** está comprometida a proporcionar equipos de empaque de alta calidad en diversas industrias. Como fabricante y líder mundial en máquinas envolvedoras horizontales y embolsadoras horizontales, innovamos nuestra tecnología constantemente para ofrecer soluciones de vanguardia a nuestros clientes. Reconocemos que nuestros clientes tienen muchas opciones de equipos, por lo que nos esforzamos por ser más que un simple proveedor; somos su socio, ofreciendo soporte desde el diseño como en la operación continua del equipo en producción durante los próximos años.

FORMOST  **FUJI**